

CAMINHÃO AGRALE A10000 EURO VI

Desenvolvidos para quem procura potência e alto desempenho na distribuição de mercadorias em centros urbanos e trechos rodoviários com modelos robustos e ágeis adequados às mais variadas aplicações.



AGRALE

www.agrale.com.br

 [@agraleSA](#)

- Ampla espaço, mais conforto e funcionalidade
- Completo de série, vidros e travas elétricas, ar condicionado e muito mais
- Disponível na versão VUC, ideal para entregas urbanas



AGRALUB



PEÇAS &
SERVIÇOS



GARANTIA

CABINE	
Tipo	Avançada e Basculante
Construção	Cabine de aço
Nº de Assentos	1 + 2 Passageiros
MOTOR	
Marca/modelo	CUMMINS F3.8
Controle de Emissões	Pós-Tratamento de gases por Redução Catalítica Seletiva (SCR). PROCONVE P8 / EURO VI
Nº cilindros/ cilindradas	4 / 3,8 L
Potência Máxima	175 cv (129 kW) a 2.500 rpm
Torque máximo	600 Nm / 1.100 a 1.800 rpm
Aspiração	Sobrealimentado com dois estágios de turbo
SISTEMA ELÉTRICO	
Tensão Bateria Alternador	24 V 12 V / 70 Ah (2 baterias)
TRANSMISSÃO - EATON ESBO 6106A	
Embreagem tipo	Orgânica - Monodisco a seco c/ acionamento hidráulico, assistido a ar
Diâmetro externo	362 mm
Nº de marchas	6 a frente / 1 a ré
EIXOS	
Eixo dianteiro Tipo	DANA 3.2T
Tipo - Dianteiro	Viga I
Eixo traseiro Tipo	DANA S16-130
Relação de redução	4,30:1
DESEMPENHO TEÓRICO	
Velocidade Máxima	110 Km/h 104 Km/h 116 Km/h (OPC)
Subida em Rampa PBT	38,10% 36,1% 41,1% (OPC)
PNEUS	
Dimensões	235 / 75R17,5
RODAS	
Dimensões	17,5 x 6.75"

CHASSI	
Suspensão Dianteira	Interligada por molas parabólicas
Suspensão Traseira	Mista interligada por mola semielíptica e parabólica
Amortecedores	Telescópicos de dupla ação
FREIOS	
Freio de Serviço	Tambor/ "S CAM" Pneumático Assistido Eletronicamente (ABS/EBD/ATC)
Freio Motor (Acionamento/Atuação)	Eletrônico
Freio Estacionamento	Spring brake 24
DIREÇÃO	
Tipo	Hidráulica
Círculo de Viragem	16,4 m (guia a guia) 17,7 m (parede a parede)
CAPACIDADE DE ABASTECIMENTO (L)	
Tanque de combustível	150 L
Reservatório ureia -Arla 32	25 L
PESOS E CAPACIDADES	
Peso em ordem de Marcha	3.305 kg
PBT - Peso Bruto Total	10.000 kg
PBT com 3º Eixo	13.000 kg
Carga Útil + Carroceria	6.695 kg
Carga Útil + Carroceria com 3º Eixo	8.800 kg
CMT - Capacidade máxima de tração	13.000 kg
Carga Máx eixo dianteiro	3.200 kg
Carga Máx eixo traseiro	6.800 kg
ITENS DE SÉRIE	
Ar-condicionado, Ar quente, Controlador da velocidade de cruzeiro, Piloto automático, Volante com regulagem de ângulo e altura, Trava elétrica das portas com acionamento remoto pela chave, Vidro elétrico, Luz diurna (DRL), Farol de milha (luz neblina), Som ambiente (Rádio), Tomada 12V, Pega mãos das portas, Porta objetos central no painel e nas portas, Acelerador eletrônico, Computador de bordo, Banco central rebatível função mesa, Vidro vigia traseiro, Espelho de aproximação frontal, Espelho de rampa lado carona, Barra estabilizadora dianteira e traseira, Embreagem assistida a Ar, Freio motor inteligente, Regulagem automática do freio, Tacógrafo digital.	

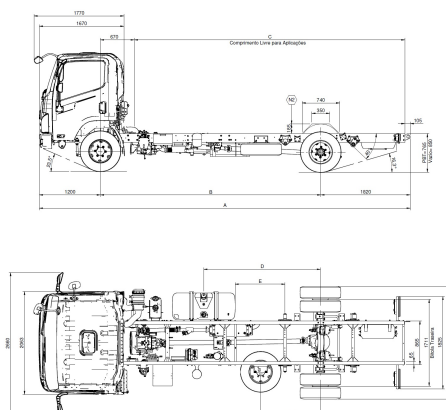

NOTAS

1. Os dados técnicos são válidos para o modelo PBT.

2. Para a entrega final de um caminhão com configuração específica, consulte o representante legal da Agrale.

PERÍODO (Linha de Produção)	A	B	C	D	E
15/08/2023 - 31/03/2024	2350	3750	4750	1100	380
01/04/2024 - 31/03/2025	2350	3750	4750	1100	380
01/04/2025 - 31/03/2026	2350	3750	4750	1100	380